



es
ar

Aire Acondicionado PORTATIL

Alimentación:
220V ~ 50Hz
Capacidad: Frío / Calor
3500 W

Para uso doméstico en
interiores únicamente

Advertencia:
antes de utilizar este
producto, lea este manual
detenidamente y consérvelo para
consultarlo en el futuro.
El diseño y las especificaciones
están sujetos a cambios sin
previo aviso para la mejora del
producto. Consulte con su
distribuidor o fabricante para
obtener más detalles.

versión 002

MANUAL DE INSTALACIÓN, USUARIO Y CONTROL REMOTO

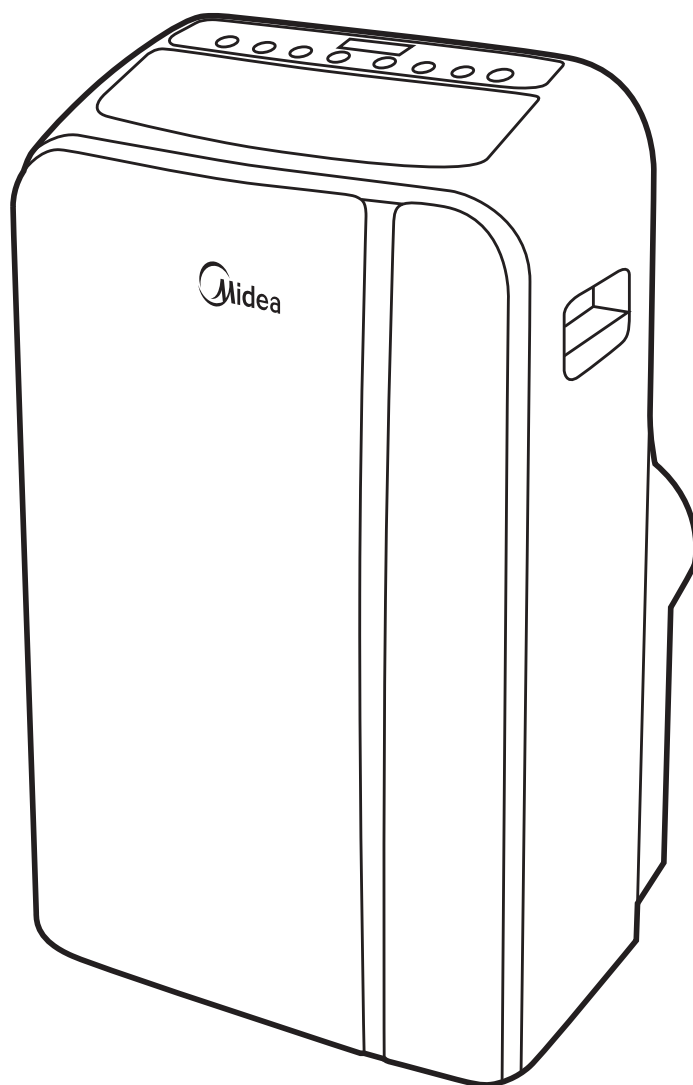

MPDH-12-AR1F
www.midea.com.ar

ÍNDICE

Manual de instalación	3
Precauciones de seguridad	4
Condiciones de operación	5
Información eléctrica	5
Diagrama eléctrico	6
Identificación de las partes	7
Instrucciones de instalación	8
Instalación del kit deslizador de ventana	8
Instalación de la manguera de escape.....	11
Desagüe de la manguera.....	12
Manual de usuario.....	13
Instrucciones operativas del control electrónico.....	14
Panel de operación del equipo de aire acondicionado	14
Instrucciones operativas	15
Otras funciones/características de funcionamiento	16
Cuidado y mantenimiento.....	17
Códigos de error y código de protección.....	18
Solución de problemas	18
Especificaciones técnicas	19
Garantía.....	20
Manual de control remoto.....	21
Especificaciones del control remoto	22
Manejo del contro remoto	23
Botones y funciones.....	24
Indicadores de la pantalla del control remoto.....	25
Como utilizar las funciones básicas.....	26
Como utilizar las funciones avanzadas.....	28

ADVERTENCIA

Este equipo esta diseñado para aplicaciones de confort, su utilización con otros fines invalida su garantía

ADVERTENCIA

Si al usar el equipo en modo calor el mismo deja de funcionar y observa el código P1 en el panel, acérquese a una rejilla o coloque una cubeta debajo del puerto de drenaje primario y retire el tapón para vaciar el equipo. Una vez que se haya retirado todo el agua, el equipo volverá a funcionar normalmente.

NOTA

Los datos de valor indicados en el rótulo de energía se basan en las condiciones de prueba de instalación de un conducto de escape de aire no extendido y sin adaptador A & B (El conducto y el adaptador A & B se enumeran en el gráfico de accesorios del Manual de Instrucción)

MANUAL DE INSTALACIÓN

PORTÁTIL

PRECAUCIONES DE SEGURIDAD

Reglas de seguridad

Para evitar daños a los usuarios u otras personas y a la propiedad, se deberán seguir las siguientes instrucciones. La operación incorrecta debido a la falta de atención de las instrucciones puede ser perjudicial o causar daños.

! SIEMPRE HACER ESTO

- Su equipo de aire acondicionado deberá usarse de manera que esté protegido contra la humedad, por ejemplo, condensación, salpicadura de agua, etc. No colocar o asentar su equipo de aire acondicionado en lugares donde pueda caer o entrar agua u otro líquido. Desconectar inmediatamente.
- Siempre transportar su equipo de aire acondicionado en posición vertical y mantenerlo estable y en una superficie nivelada durante su uso.
- Apagar el producto cuando no se utilice.
- Siempre comunicarse con una persona calificada para llevar adelante las reparaciones. Si el cable de alimentación se ha dañado, una persona calificada deberá repararlo.
- Mantener un espacio de aire alrededor de la unidad y entre ésta y las paredes, mobiliarios y cortinas de al menos 30 cm.
- Si la unidad de aire acondicionado se cae durante su uso, apáguela y desconéctela inmediatamente de la alimentación principal.

⊘ NUNCA HACER ESTO

- No operar su equipo de aire acondicionado en ambientes húmedos como por ejemplo baños o lavaderos.
- No tocar la unidad con las manos húmedas o mojadas o descalzo.
- No presionar los botones en el panel de control con ningún otro objeto que no sean los dedos.
- No quitar ninguna cubierta fija. Nunca utilizar este aparato si no está funcionando correctamente, o si se ha caído o dañado.
- Nunca utilizar el enchufe para encender y apagar la unidad.
- Utilizar siempre el interruptor en el panel de control.
- No cubrir u obstruir la rejilla de entrada o salida.
- No utilizar químicos peligrosos para limpiar o entrar en contacto con la unidad. No utilizar la unidad en presencia de sustancias inflamables o con vapor como por ejemplo alcohol, insecticidas, petróleo, etc.
- No permitir que los niños manipulen la unidad sin supervisión.
- No utilizar este producto para otras funciones que no sean aquellas descritas en este manual de instrucción.

Ahorro de energía

- Utilizar la unidad en una habitación de tamaño recomendado.
- Colocar la unidad en lugares donde el mobiliario no obstruya la corriente de aire.
- Mantener las persianas/cortinas cerradas durante la parte del día soleado.
- Mantener limpios los filtros.
- Mantener las puertas y ventanas cerradas para conservar el aire frío dentro y el aire cálido fuera.

CONDICIONES DE OPERACIÓN

- La unidad de aire acondicionado se debe operar dentro del rango de temperatura indicado a continuación:

MODO	TEMPERATURA DE LA HABITACIÓN
FRÍO	17°C (62°F) – 35°C (95°F)
DESHUMIDIFICACIÓN	13°C (55°F) – 35°C (95°F)
CALOR (tipo bomba de calor)	5°C (41°F) – 30°C (88°F)

Herramientas recomendadas para la instalación del kit de la ventana

1. Destornillador (Phillips de tamaño medio).
2. Metro o regla.
3. Cuchillo o tijera.
4. SERRUCHO (en caso que el kit de la ventana necesite cortarse en tamaño ya que la ventana es demasiado angosta para la instalación directa).

ADVERTENCIA

Para su seguridad

- No almacenar o utilizar gasolina u otros vapores inflamables y líquidos cerca de este o cualquier otro artefacto.
- Evitar el riesgo de incendio o descarga eléctrica. No utilizar una extensión del cable o un enchufe adaptador. No quitar ningún diente del cable de energía.

NOTA

Tener en cuenta que por principio de funcionamiento de este equipo, ingresará aire externo al ambiente climatizado modificando la capacidad efectiva de enfriamiento en función de la temperatura del aire que ingrese.

INFORMACIÓN ELÉCTRICA

ADVERTENCIA





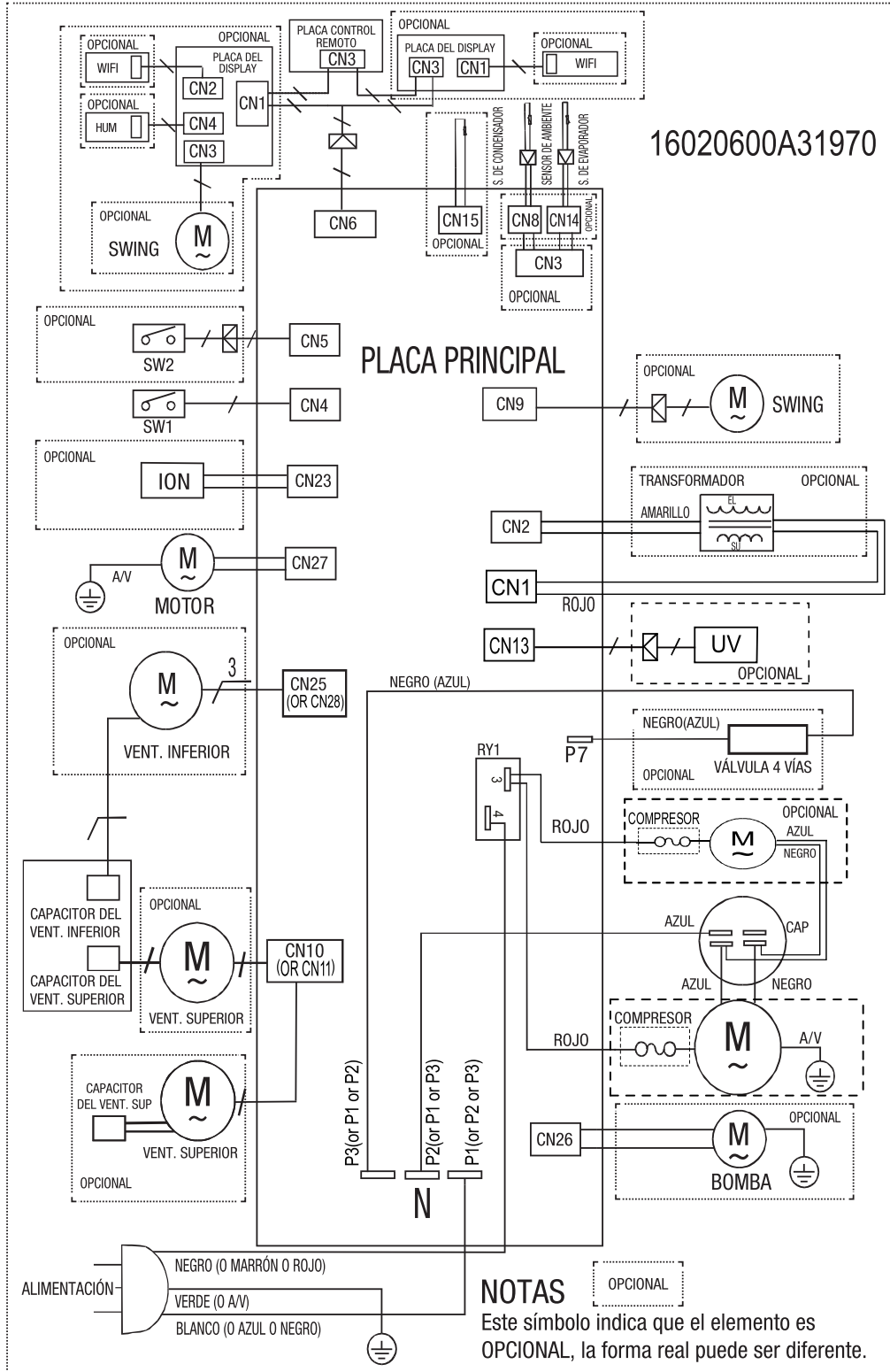









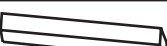
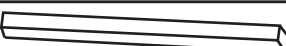

- Asegúrese que el servicio eléctrico sea adecuado para el modelo que usted eligió. Esta información se puede encontrar en la placa con el número de serie ubicada al costado del gabinete y detrás de la rejilla.
- Asegúrese que el equipo de aire acondicionado tiene correctamente la puesta a tierra. Para reducir el riesgo de descarga y fuego, la correcta puesta a tierra es importante. El cable de energía está equipado con un enchufe de tres patas con conexión a tierra para protección contra riesgos de descarga.
- Su equipo de aire acondicionado debe utilizarse en una toma mural con conexión a tierra apropiada. Si la toma mural que usted intenta usar no está conectada a tierra correctamente o protegida por un fusible de acción retardada o interruptor diferencial, contacte a un electricista calificado para la correcta instalación del receptáculo.
- Asegúrese que el receptáculo se encuentre accesible luego de la instalación de la unidad.

DIAGRAMA ELÉCTRICO

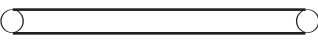

IDENTIFICACIÓN DE LAS PARTES

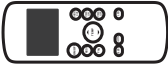
Accesorios

PARTE	NOMBRE DE PIEZA	CANTIDAD
	Adaptador de unidad	1
	Manguera de escape flexible	1
 *	Adaptador deslizante de ventana	1
 *	Adaptador de pared A (para instalación en pared)	1
 *	Adaptador de Pared B con tapa (para instalación de pared)	1
 *	Ventana deslizante A (con orificio), Ventana deslizante B	1 + 1
 *	Sello de espuma A (Adhesivo)	1
 *	Sello de espuma B (Adhesivo)	1
 *	Sello de espuma C (sin adhesivo)	1
 *	Tornillo Plástico	1
 *	Tarugos y Tornillos (3,9 x 25 mm) para Instalación de Pared	4 set
 *	Soporte de Seguridad y 2 tornillos (3,9 x 12 mm)	1 set
	Manguera de drenaje	1
	Adaptador de Manguera de Drenaje (Solo Calor) y 2 tornillos (3,9 x 12 mm)	1 set
	Sello de Goma de Manguera de Drenaje (Solo Calor)	1
	Tapa de Manguera de Drenaje (Solo Calor)	1
	Control Remoto	1
	Soporte de Control Remoto y 2 tornillos (2,9 x 10 mm)	1 set

ADVERTENCIA

Controlar que todos los accesorios se encuentren en el envoltorio y por favor remitirse a las instrucciones de instalación para su uso.

NOTA

Todas las ilustraciones en el presente manual son a modo de explicación únicamente. Su equipo de aire acondicionado puede ser ligeramente diferente. La forma real prevalecerá.

INSTRUCCIONES DE INSTALACIÓN

Ubicación

- La unidad de aire acondicionado se debe colocar en una base firme para minimizar el sonido y la vibración. Para una posición segura y sin riesgos se debe colocar la unidad sobre un piso nivelado, liso y lo suficientemente fuerte para soportar la unidad.
- La unidad tiene ruedas para ayudar en el emplazamiento pero solo deberán girar sobre superficies planas y lisas. Utilizar con cuidado cuando se traslade en superficies con alfombras. No intente trasladar la unidad sobre objetos.
- La unidad ya colocada deberá estar al alcance de un tomacorriente con puesta a tierra e índice correcto.
- Nunca colocar obstáculos alrededor de la toma o salida de aire de la unidad.
- Dejar de 30 cm a 100 cm de espacio con la pared para la emisión de un aire acondicionado más eficiente.

INSTALACIÓN DEL KIT DESLIZADOR DE LA VENTANA

El kit deslizador de la ventana fue diseñado para adaptarse a la mayoría de las aplicaciones de ventanas "Verticales" y "Horizontales" estándar. Sin embargo puede que sea necesario improvisar/modificar algunos aspectos de los procedimientos de instalación para ciertos tipos de ventana. Por favor remitirse a las Fig. 2 y Fig. 3 para las aberturas mínimas y máximas de la ventana. El kit deslizador de la ventana se puede fijar utilizando pernos (ver Fig. 3a).

NOTA

Si la abertura de la ventana es menor a la longitud mínima mencionada del kit deslizador de la ventana, cortar el exceso perforando para que se adapte a la abertura de la ventana. Nunca cortar fuera del agujero del kit de desplazamiento de la ventana.

	A	a	B	b
Tipo I	67.5	2.22	123	4.04
Tipo II	56.2	1.84	98.2	3.22

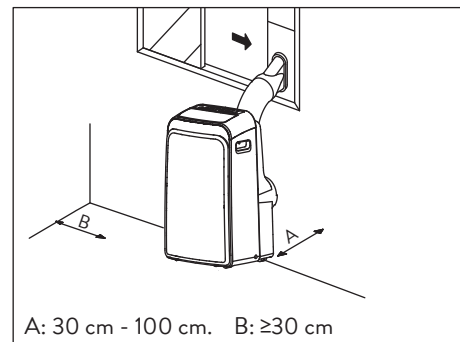

Fig. 1

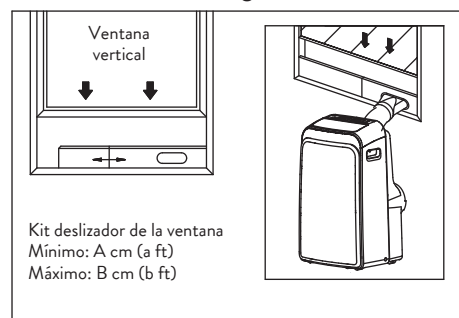

Fig. 2

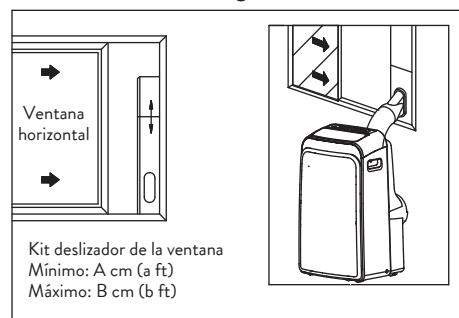

Fig. 3

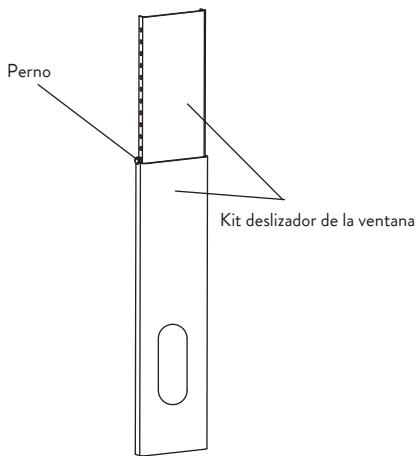

Fig. 3a

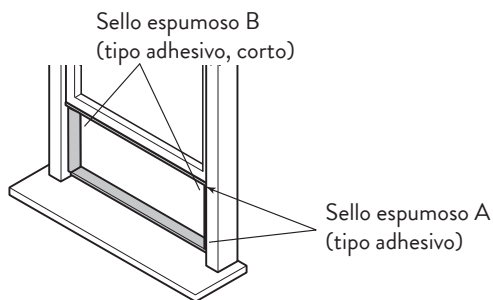

Fig. 4

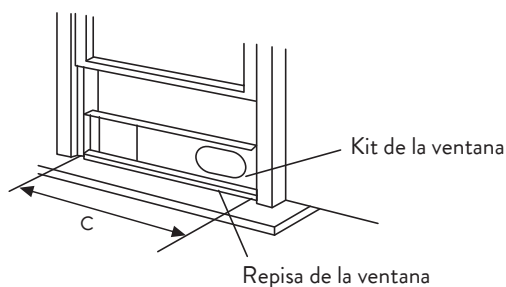

Fig. 5

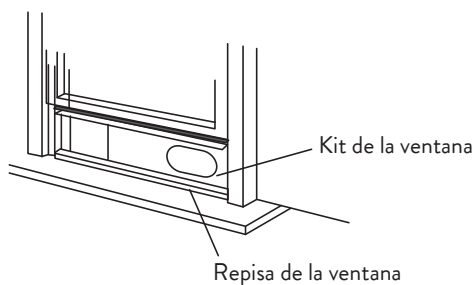

Fig. 6

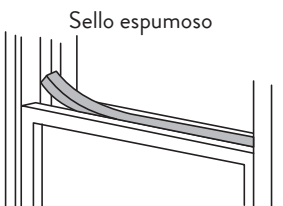

Fig. 7a

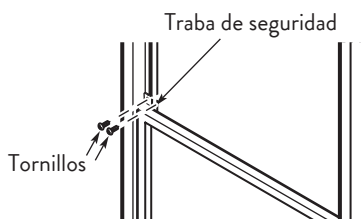

Fig. 7b

Instalación de la ventana de guillotina doble

1. Cortar los sellos espumosos adhesivos en la longitud apropiada y sujetarlo al marco de la ventana. Fig. 4.
2. Sujetar el kit deslizador de la ventana a su repisa. Ajustar la longitud de dicho kit de acuerdo al ancho de la ventana, acortar el kit de la ventana ajustable si el ancho de la ventana es menor a 26.5 (Tipo I) o 22.1 (Tipo II) pulgadas. Abrir la hoja de la ventana y colocar el kit deslizador de la ventana en la repisa de la ventana. Fig. 5.
3. Cortar el sello espumoso (tipo adhesivo) en la longitud correcta y ajustarlo a la parte superior de la ventana. Ver la Fig. 6.
4. Cerrar la hoja de la ventana de forma segura contra la ventana.
5. Cortar el sello espumoso no adhesivo en la longitud apropiada y sellar el espacio abierto entre las hojas de la ventana. Ver Fig. 7.a.
6. Si lo desea, instale la traba de seguridad para evitar que se abra la ventana, como lo indica la imagen Fig. 7.b.

	C
Tipo I	26.5"~ 48.0"
Tipo II	22.1"~ 38.6"

Instalación en una ventana de guillotina corrediza

1. Cortar los sellos espumosos adhesivos en la longitud apropiada y sujetarlo al marco de la ventana. Fig. 8.
2. Sujetar el kit deslizador de la ventana a su repisa. Ajustar la longitud de dicho kit de acuerdo al ancho de la ventana, acortar el kit de la ventana ajustable si el ancho de la ventana es menor a 26.5 (Tipo I) o 22.1 (Tipo II) pulgadas. Abrir la hoja de la ventana y colocar el kit deslizador de la ventana en la repisa de la ventana. Fig. 9.
3. Cortar el sello espumoso (tipo adhesivo) en la longitud correcta y ajustarlo a la parte superior de la ventana. Ver la Fig. 10.
4. Cerrar la hoja de la ventana de forma segura contra la ventana.
5. Cortar el sello espumoso no adhesivo en la longitud apropiada y sellar el espacio abierto entre las hojas de la ventana. Ver Fig. 11.a.
6. Si lo desea, instale la traba de seguridad para evitar que se abra la ventana, como lo indica la imagen Fig. 11.b.

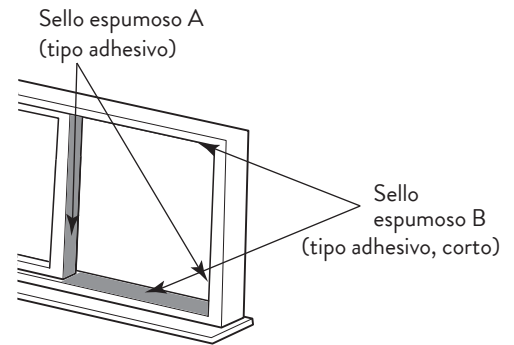

Fig. 8

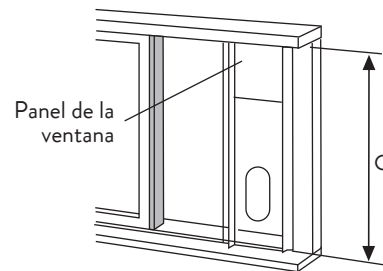

Fig. 9

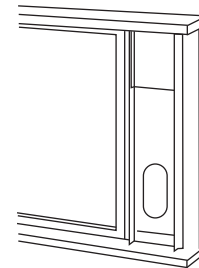

Fig. 10

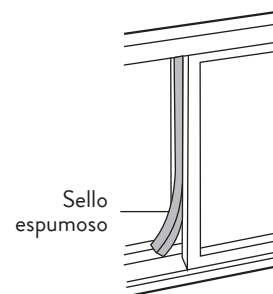

Fig. 11a

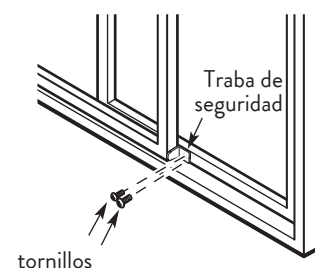

Fig. 11b

NOTA

Todas las ilustraciones en este manual son únicamente a modo de explicación. La unidad que Ud. adquirió puede ser ligeramente diferente. Prevalecerá la forma real.

	C
Tipo I	26.5"~ 48.0"
Tipo II	22.1"~ 38.6"

INSTALACIÓN DE LA MANGUERA DE ESCAPE

La manguera de escape y adaptador se deben instalar o quitar de acuerdo al modo de uso.

MODO FRÍO, CALOR (tipo bomba de calor) o AUTOMÁTICO	Instalar
Modo VENTILADOR, DESHUMIDIFICACIÓN	Quitar

1. Instalar el adaptador B y el adaptador I sobre la manguera de escape según se muestra en la Fig. 12a o Fig. 12b. Remitirse a las páginas anteriores para la instalación del kit de la ventana.
2. Reinsertar el gancho de la manguera de escape dentro del asiento del orificio de la salida de aire y deslizar la manguera de escape a lo largo de la dirección de la flecha (Ver Fig. 13) para la instalación.

La manguera de escape se puede instalar dentro de la pared

(No se aplica a las unidades sin adaptador A, tarugos de expansión y tornillos de madera de Accesorios).

1. Hacer un agujero en la pared. Instalar el adaptador A de Escape de pared sobre la pared (exterior) utilizando 4 tarugos de expansión y tornillos de madera, asegurarse de fijarlos completamente. (Ver Fig. 14).
2. Ajustar la manguera de Escape al adaptador A de Escape de pared.

NOTA

Cubrir el agujero utilizando el tapón del adaptador cuando no esté en uso.

- El conducto se puede comprimir o extender moderadamente de acuerdo al espacio, pero se recomienda mantener la longitud mínima para lograr el mejor rendimiento del equipo.

ADVERTENCIA

No curvar demasiado el conducto (Ver Fig. 15)

ADVERTENCIA

Asegúrese de que no exista ningún obstáculo alrededor de la salida de aire de la manguera de escape (en un rango de 500 mm) con el fin de que el sistema de escape funcione correctamente.

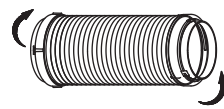

Fig. 12a

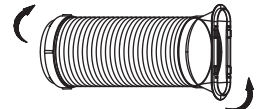

Fig. 12b

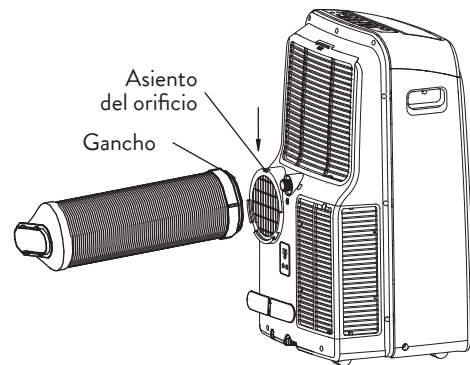

Fig. 13

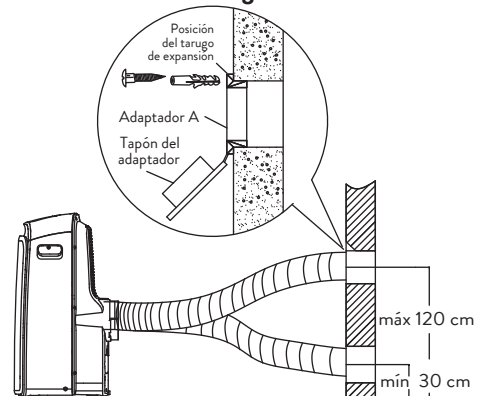

Fig. 14

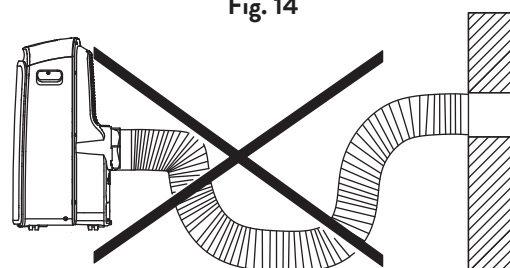

Fig. 15

DESAGÜE DE LA MANGUERA

- Durante los modos de deshumidificación, quitar el tapón de desagüe de la parte trasera de la unidad, instalar la conexión de desagüe (5/8" reparador hembra universal) con la manguera de 3/4" (se adquiere en el mercado local).

Para los modelos sin la conexión de desagüe solo ajustar la manguera de desagüe al agujero. Colocar el extremo de la abertura de la manguera directamente sobre el área de desagüe en el sótano. Por favor remitirse a la Fig. 16.

- Durante el modo bomba de calor mantener el tapón de desagüe inferior de la parte trasera de la unidad colocado. Por favor remitirse a la Fig. 17.

- Cuando el nivel del agua de la bandeja inferior alcanza un nivel predeterminado, la unidad comienza a hacer un sonido "bip" durante 8 veces, el área del visor digital muestra "P1". En ese momento el proceso de aire acondicionado / calefacción se detendrá inmediatamente, aunque el motor del ventilador continuará su operación (esto es normal). Mover cuidadosamente la unidad hacia la ubicación del desagüe, quitar el tapón de desagüe inferior y dejar correr el agua (Fig. 18). Reinstalar el tapón de desagüe inferior y reiniciar la unidad hasta que el símbolo "P1" desaparezca.

NOTA

Asegúrese de reinstalar el tapón de desagüe inferior antes de utilizar la unidad.

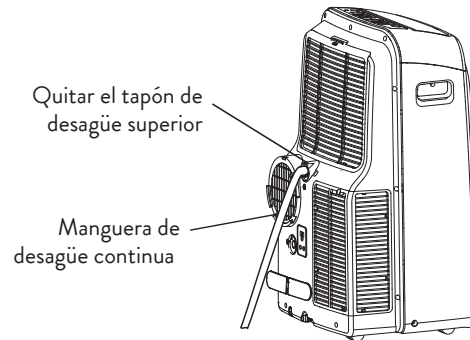

Fig. 16

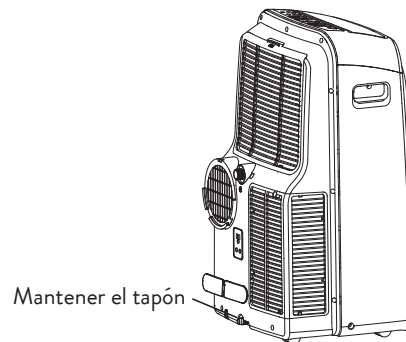

Fig. 17

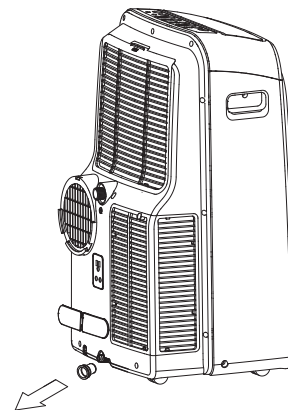

Fig. 18

MANUAL DE USUARIO

PORTÁTIL

NOTA

Si al usar el equipo en modo calor el mismo deja de funcionar y observa el código P1 en el panel, acérquese a una rejilla o coloque una cubeta debajo del puerto de drenaje primario y retire el tapón para vaciar el equipo. Una vez que se haya retirado todo el agua, el equipo volverá a funcionar normalmente.

INSTRUCCIONES OPERATIVAS DEL CONTROL ELECTRÓNICO

Instrucciones operativas del control electrónico

Antes de comenzar familiarícese minuciosamente con el panel de control y el control remoto y todas sus funciones; luego siga los símbolos para las funciones que usted desea.

La unidad se puede controlar desde el panel de control de la unidad únicamente, o desde el control remoto.

NOTA

Para más detalles sobre las operaciones del Control Remoto ver el “Manual del Control Remoto”.

PANEL DE OPERACIÓN DEL EQUIPO DE AIRE ACONDICIONADO

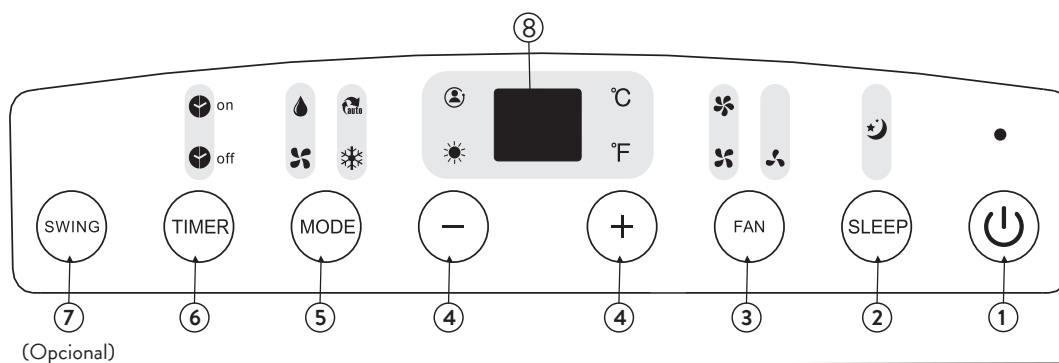

1. POWER (Botón de Encendido)

Interrupción de energía on/off.

2. SLEEP (Botón de Suspensión)

Se utiliza para iniciar la operación SLEEP (suspensión).

3. FAN (Botón del Ventilador)

Controla la velocidad del ventilador. Presionar para seleccionar la velocidad del ventilador en cuatro pasos LOW (bajo), MED (medio), HI (alto) y AUTO (automático). La luz indicadora de la velocidad del ventilador se ilumina bajo diferentes ajustes del ventilador excepto en la velocidad AUTO. Cuando selecciona la velocidad del ventilador AUTO, todas las luces indicadoras del ventilador cambian a oscuras.

4. UP (+) and DOWN (-) (Botones arriba (+) y abajo (-))

Se utilizan para ajustar (aumentar/disminuir) los ajustes de temperatura (1°C/2°F de aumento) en un rango de 17°C (62°F) a 30°C (88°F) o el ajuste del TIMER (temporizador) en un rango de 0-24 hs.

NOTA

El control es capaz de mostrar la temperatura en grados Fahrenheit o Celsius. Para convertir un tipo de grados a otro, presionar y mantener los botones Up (Arriba) y Down (Abajo) al mismo tiempo durante 3 segundos.

5. MODE (Botón de Selección de Modo)

Selecciona el modo de operación apropiado. Cada vez que presiona el botón, se selecciona un modo en una secuencia que va desde AUTO (automático), COOL (frío), DRY (deshumidificación), FAN (ventilador) y HEAT (calor) (no disponible en los modelos de frío solo). La luz indicadora de modo se ilumina bajo los diferentes ajustes de modo.

6. TIMER (Botón Temporizador)

Se utiliza para iniciar el programa de tiempo de inicio AUTO ON (encendido automático) y tiempo de detención AUTO OFF (apagado automático), en conjunto con los botones + y -.

La luz indicadora del temporizador on/off (encendido/apagado) se ilumina bajo los ajustes del temporizador on/off (encendido/apagado).

7. SWING (Botón Oscilación)

(Solamente se aplica a los modelos con la función de oscilación automática).

Utilizar este botón para iniciar la función de oscilación automática. Cuando la operación está en ON (encendido), presionar el botón de OSCILACIÓN y se podrá detener el listón en la posición deseada.

8. LED Display (visualizador LED)

Muestra la temperatura de ajuste en “°C” y los ajustes del Temporizador Automático. Mientras la unidad se encuentra en los modos DRY (deshumidificación) y FAN (ventilador), se muestra la temperatura de la habitación.

INSTRUCCIONES OPERATIVAS

Operación COOL (Frío)

- Presionar el botón “MODE” (Modo) hasta que se encienda la luz que indica “COOL” (Frío).
- Presionar los botones “ADJUST” (Ajuste) “+” o “-“ para seleccionar la temperatura de la habitación deseada. La temperatura se puede ajustar de acuerdo a un rango de 17°C-30°C/62°F-88°F.
- Presionar el botón “FAN SPEED” (Velocidad del Ventilador) para elegir la velocidad del ventilador.

Operación HEAT (Calor)

- Presionar el botón “MODE” (Modo) hasta que se encienda la luz que indica “HEAT” (Calor).
- Presionar los botones “ADJUST” (Ajuste) “+” o “-“ para seleccionar la temperatura de la habitación deseada. La temperatura se puede ajustar de acuerdo a un rango de 17°C-30°C/62°F-88°F.
- Presionar el botón “FAN SPEED” (Velocidad del Ventilador) para elegir la velocidad del ventilador. Para algunos modelos, la velocidad del ventilador no se puede ajustar bajo el modo HEAT (calor).

Operación DRY (Deshumidificación)

- Presionar el botón “MODE” (Modo) hasta que se encienda la luz que indica “DRY” (Deshumidificación).
- En este modo no se puede seleccionar una velocidad de ventilador o ajustar la temperatura. El motor del ventilador opera a una velocidad BAJA.
- Mantener las ventanas y puertas cerradas para un mejor efecto deshumidificador.
- No colocar el conducto hacia la ventana.

Operación AUTO (Automática)

- Cuando se ajusta el equipo de aire acondicionado al modo AUTO, se seleccionará automáticamente la operación frío, calor o únicamente la operación ventilador de acuerdo a la temperatura que usted seleccionó y a la temperatura de la habitación.
- La unidad de aire acondicionado controlará automáticamente la temperatura de la sala de acuerdo al punto de temperatura que usted fijó.
- Bajo el modo AUTO no se puede seleccionar la velocidad del ventilador.

Operación FAN (Ventilador)

- Presionar el botón “MODE” (Modo) hasta que se encienda la luz que indica “FAN” (Ventilador).
- Presionar el botón “FAN SPEED” (Velocidad del Ventilador) para elegir la velocidad del ventilador. La temperatura no se puede ajustar.
- No colocar el conducto hacia la ventana.

Operación TIMER (Temporizador)

- Cuando la unidad está encendida, primero presionar el botón Timer (Temporizador) y se iniciará el programa de detención Auto-off (Auto apagado), se ilumina la luz del indicador TIMER OFF (Temporizador apagado). Presionar el botón UP (arriba) o DOWN (abajo) para seleccionar la hora deseada. Presionar el botón TIMER (temporizador) de nuevo dentro de los 5 segundos, y se iniciará el programa de inicio Auto-on (Auto

encendido) y se iluminará la luz del indicador TIMER ON (Temporizador encendido). Presionar el botón UP (arriba) o DOWN (abajo) para seleccionar la hora deseada de inicio de Auto-on (Auto encendido).

- Cuando la unidad está apagada, presionar el botón Timer (Temporizador) para iniciar el programa de inicio Auto-on (Auto encendido), presionar el botón otra vez dentro de los cinco segundos para iniciar el programa de detención Auto-off (Auto apagado).
- Presionar y mantener el botón UP (arriba) o DOWN (abajo) para cambiar la hora Auto a aumentos de 0.5 horas hasta 10 horas y luego a aumentos de 1 hora hasta 24 horas. El control contará el tiempo restante hasta el inicio.
- El sistema se revertirá automáticamente para mostrar el ajuste de temperatura anterior si no existe ninguna operación durante un período de cinco segundos.
- Cambiar la unidad a ON (encendido) u OFF (apagado) en cualquier hora o fijar el ajuste del temporizador a 0.0 cancelará el programa del temporizador Auto Start/Stop (Auto encendido/apagado).

- Cuando ocurre un mal funcionamiento (E1, E2, E3 o E4), se cancelará también el programa horario Auto Start/Stop (Auto encendido/apagado).

Operación SLEEP (Suspensión)

- Presionar este botón, la temperatura seleccionada aumentará (frío) o disminuirá (calor) en 1°C/2°F durante 30 minutos. La temperatura entonces se incrementará (frío) o disminuirá (calor) otro 1°C/2°F luego de un adicional de 30 minutos. Esta nueva temperatura se mantendrá por 7 horas antes de regresar a la temperatura original seleccionada. Así finaliza el modo Suspensión y la unidad continuará su operación originalmente programada.

NOTA

Esta función no está disponible bajo el modo VENTILADOR o DESHUMIDIFICACIÓN.

OTRAS FUNCIONES/CARACTERÍSTICAS DE FUNCIONAMIENTO

Auto-Restart (Reinicio automático)

(en algunos modelos)

Si la unidad deja de funcionar inesperadamente debido a un corte de energía, esta se reiniciará automáticamente con el ajuste de la función previa cuando se reanude la electricidad.

Esperar 3 minutos antes de reanudar la operación

Luego de que la unidad se haya detenido, esta no puede reiniciar la operación dentro de los 3 minutos. Esto se realiza con el fin de proteger la unidad. La operación se iniciará automáticamente luego de los 3 minutos.

Ajuste de la dirección de la corriente de aire

El listón se puede ajustar automáticamente.

- Ajustar la dirección de la corriente de aire automáticamente:
- Cuando la unidad está encendida el listón se abre completamente.

Presionar el botón SWING (Oscilación) en el panel o el control remoto para iniciar la función de oscilación automática.

- El listón oscilará hacia arriba y abajo automáticamente.
- Por favor no ajustar el listón con la mano.

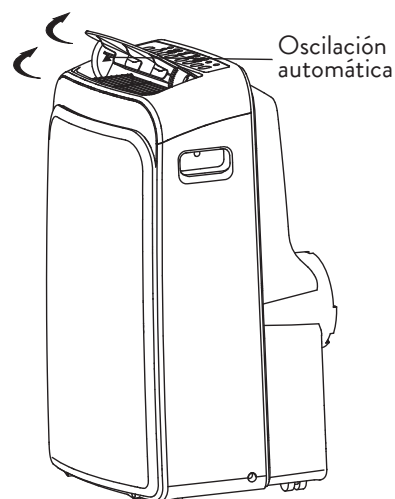

CUIDADO Y MANTENIMIENTO

Importante

- 1) Asegúrese de desconectar la unidad antes de realizar la limpieza o mantenimiento.
- 2) No usar gasolina, solvente u otros químicos para limpiar la unidad.
- 3) No lavar la unidad directamente bajo la canilla o utilizando una manguera. Puede causar peligro eléctrico.
- 4) Si el cable de energía está dañado, su fabricante o su agente deberá repararlo.

1. Filtro de Aire

Limpiar el filtro de aire por lo menos una vez cada dos semanas para evitar la baja operación del ventilador debido al polvo.

Eliminación

Esta unidad tiene dos filtros. Tomar el filtro superior en dirección de la flecha (Fig. 19), luego desmontarlo. Quitar el filtro inferior desajustando los tornillos y quitando el filtro como se muestra en la Fig. 19.

Limpieza

Lavar el filtro de aire sumergiéndolo suavemente en agua tibia (alrededor de 40°C/104°F) con un detergente neutro. Enjuagar el filtro y secar a la sombra.

Montaje

Instalar el filtro de aire superior luego de limpiarlo, luego insertar el filtro inferior utilizando los tornillos (Ver Fig. 20).

2. Recinto de la Unidad

Utilizar un paño libre de pelusa y remojado en detergente neutro para limpiar el recinto de la unidad. Finalizar utilizando un paño limpio y seco.

3. Unidad parada por largo tiempo

- Quitar el tapón de goma en la parte trasera de la unidad y ajustar la manguera a la salida de desagüe. Colocar el extremo abierto de la manguera directamente sobre el área de desagüe en el sótano (Ver Fig. 16).
- Quitar el tapón de la salida de desagüe inferior, toda el agua en la bandeja inferior drenará hacia afuera (Ver Fig.18).

- Mantener el aparato funcionando en modo VENTILADOR durante medio día en una habitación cálida para secar el aparato por dentro y evitar la formación de moho.
- Detener el aparato y desconectarlo, envolver el cable y sujetarlo con una cinta (Fig. 21). Quitar las baterías del control remoto.
- Limpiar el filtro de aire y reinstalarlo.

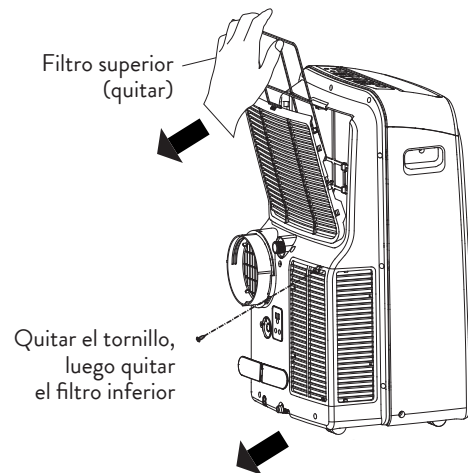

Fig. 19

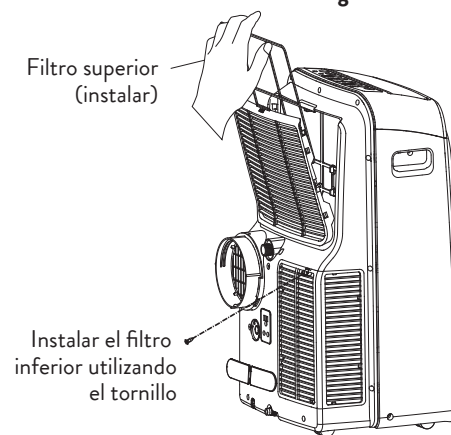

Fig. 20

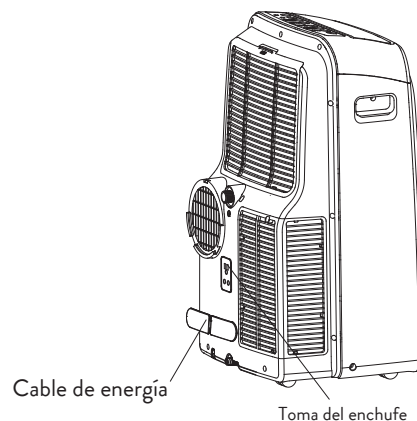

Fig. 21

CÓDIGOS DE ERROR Y CÓDIGO DE PROTECCIÓN

E1 – Error del sensor de temperatura de la habitación

- Desconectar y conectar la unidad.

E2 – Error del sensor de temperatura del evaporador

- Desconectar y conectar la unidad.

E3 – Error del sensor de temperatura del condensador

- Desconectar y conectar la unidad.

E4 – Error de comunicación del panel de visualización

- Desconectar y conectar la unidad.

P1 – La bandeja inferior está llena

- Conectar la manguera de desagüe y vaciar el agua recolectada.

SOLUCIÓN DE PROBLEMAS

PROBLEMAS	POSIBLES CAUSAS	SOLUCIONES SUGERIDAS
La unidad no se inicia cuando se presiona el Botón On/Off	- Aparece P1 en la ventana del visor.	Desagotar el agua en la bandeja inferior.
	- La temperatura de la sala es menor a la temperatura de ajuste (modo frío).	Reajustar la temperatura.
No hay suficiente frío	- Las puertas y ventanas de la habitación no están cerradas.	Asegúrese que todas las puertas y ventanas estén cerradas.
	- Hay fuentes de calor dentro de la habitación.	Si es posible quitar las fuentes de calor.
	- El conducto de escape de aire no está conectado o está bloqueado.	Conectar el conducto y asegurarse que funcione correctamente.
	- El ajuste de temperatura está muy alto.	Disminuir la temperatura de ajuste.
	- El filtro de aire está bloqueado por el polvo.	Limpiar el filtro de aire.
Ruido o vibración	- El piso no está nivelado o lo suficientemente plano.	Colocar la unidad en un piso plano y nivelado si es posible.
Ruido a goteo	- El ruido proviene del flujo del refrigerante dentro del equipo de aire acondicionado.	Es normal.
Corte de energía en modo Calor	- La función de protección de sobre calor automático. Cuando la temperatura en la salida de aire excede 70°C/158°F, se detendrá el dispositivo.	Encender la unidad de nuevo luego de que la misma se haya enfriado.

NOTA

Si al usar el equipo en modo calor el mismo deja de funcionar y observa el código P1 en el panel, acérquese a una rejilla o coloque una cubeta debajo del puerto de drenaje primario y retire el tapón para vaciar el equipo. Una vez que se haya retirado todo el agua, el equipo volverá a funcionar normalmente.

ESPECIFICACIONES TÉCNICAS

Modelo	MPDH-12-AR1F
Tensión nominal [V ~]	220
Frecuencia nominal [Hz]	50
Corriente nominal Frío [A]	4,70
Corriente nominal Calor [A]	5,30
Potencia nominal Frío [kW]	1,02
Potencia nominal Calor [kW]	1,15
Refrigerante R - 410A [Kg]	0,41
Presión Alta/Baja [Mpa]	4,2 / 1,5
Grado de Protección	IPX0
Dimensiones Alto/Ancho/Profundidad [mm]	700/370/455
Peso Neto [Kg]	29,5
Capacidad Frío [kW]	3,5
Capacidad Calor [kW]	3,5



Garantía

Garantía válida solamente para el territorio de la República Argentina

- 1- **Garantía:** Garantizamos al comprador o usuario que el acondicionador fabricado y/o importado y comercializado por Carrier Fuegoquina S.A. y sus agentes autorizados, no acusa defecto alguno de fabricación que dificulte su uso o servicio normal.
- 2- **Alcance y lugar de cobertura:** La presente garantía limita nuestra obligación a reparar si correspondiere, en nuestros centros de Service Autorizados o a nuestra opción reemplazar, sin cargo alguno, cualquier pieza que resulte defectuosa dentro del término establecido en esta garantía especificada en el punto tres (3-) de la presente y siempre y cuando el defecto sea comprobado a nuestra entera satisfacción, corriendo por cuenta de CARRIER FUEGUINA S.A. los gastos de traslados si los hubiere, seguro y flete desde el domicilio del comprador hasta el lugar de reparación y vuelta. Toda visita técnica que no sea ocasionada por problemas propios del equipo, (ejemplo: problemas de instalación, falta de mantenimiento, defecto o exceso en la tensión de alimentación, fallas y/o defectos que no fueran originados por el fabricante, etc.) será facturada al usuario. Las solicitudes de servicio serán atendidas dentro del plazo estimado de 10 días lo que dependerá del tipo de desperfecto encontrado.
- 3- **Duración de los plazos de garantía:** El plazo de garantía se cuenta a partir de la fecha de factura de compra del mismo siendo exclusivamente de 12 meses.
- 4- **Exclusiones:** Esta garantía quedará sin efecto en caso que el acondicionador hubiera sido instalado en lugares cuyo acceso implique situaciones de riesgo físico o de vida para el personal técnico, como por ejemplo y sin que ello implique limitación alguna: A) Techos de pendiente pronunciada, equipos instalados al vacío o que requieran para su atención desmontaje de paneles vidriados o rejas o la utilización de dispositivos especiales tales como, grúas, andamios, silletas, etc. B) Techos o paneles de materiales no transitables como paneles de policarbonato o tejas. C) Equipos que por su ubicación no permiten el acceso seguro a todos los paneles de servicio o sea necesario para esto equipos especiales. D) Equipos instalados sin respetar las dimensiones mínimas de interconexión o entre paredes y techos indicadas en el manual de instalación. En cualquiera de estas situaciones, para mantener la vigencia de la garantía, el cliente a su exclusivo cargo y responsabilidad deberá desinstalar la unidad en cuestión para que el servicio técnico pueda realizar la inspección o reparación correspondiente. En caso que la unidad deba ser retirada para solucionar el problema la reinstalación deberá ser realizada por cuenta del cliente. Son condiciones adicionales de exclusión de garantía cuando el equipo de aire acondicionado hubiera sufrido accidentes, alteración, negligencia, maltrato o uso inadecuado, exceso o caída de tensión, o que fuera usado con otra corriente que no sea la mencionada en la placa de identificación y Serie, o cualquier daño sufrido por causa de incendios, inundaciones, estragos, caso fortuito o fuerza mayor, reposición o reparación por personal de Service NO AUTORIZADO o que las placas originales de modelo y número de serie hayan sido alteradas. La garantía cubre solamente el acondicionador en su instalación original y quedará automáticamente invalidada si éste es reinstalado en el mismo o en diferente local, salvo que ocurriera por trabajos realizados bajo cobertura de tal garantía, o se tratase de un equipo portátil.
- 5- **Aclaraciones:** No constituyen defectos de fabricación ni están amparados por esta garantía ninguno de los siguientes casos, siendo su reposición o reparación exclusivamente por cuenta y orden del usuario: Cuando la documentación que avala la garantía haya sido alterada en alguna forma. Cuando haya daño ocasionado por el transporte en cualquiera de sus formas o entrega. Cuando el acondicionador no esté instalado según las Normas Estándar de CARRIER. Cuando haya sido instalado y conectado a un circuito eléctrico con cableado defectuoso, fusibles inadecuados o toma-corrientes y fichas deterioradas. Cuando existiera omisión del usuario en limpiar o cambiar el filtro de aire. Cuando el condensador de la unidad se encuentre tapado u obstruido por elementos extraños. Cuando no se le haya efectuado el mínimo de mantenimiento exigido en el manual del usuario que se adjunta a la unidad adquirida. Tampoco quedan amparadas por esta garantía las visitas técnicas, trabajos y gastos originados por los reclamos no contemplados en el punto 2- (segundo párrafo) del presente.
- 6- **El plazo indicado:** comprende e incluye el Art. 473 señalado en Código de Comercio; el mismo no es acumulativo en el caso de reparación o reemplazo de partes.
- 7- Cualquier cuestión judicial será dirimida por los Tribunales Ordinarios de Capital Federal.

Modelo del acondicionador de aire _____ (completar por el usuario).

Atención de reclamos en garantía y consulta por centros de service:

Consultar al 0810-333-4910

Por venta de repuestos ingrese a www.totaline.com.ar

Distribuye y Garantiza: Carrier Fuegoquina S.A / Ruta Nacional 3 Km 2832 (9420) / Rio Grande / Tierra del Fuego
República Argentina - Tel.: 0810-222-7143 - midea.com.ar

MANUAL DE CONTROL REMOTO

PORTÁTIL

ESPECIFICACIONES DEL CONTROL REMOTO

Modelo	RG51F/EF
Voltaje nominal	3.0V (pilas AAA)
Rango de recepción de la señal	8 m
Temperatura ambiente	-5°C~60°C

Guía de inicio rápido

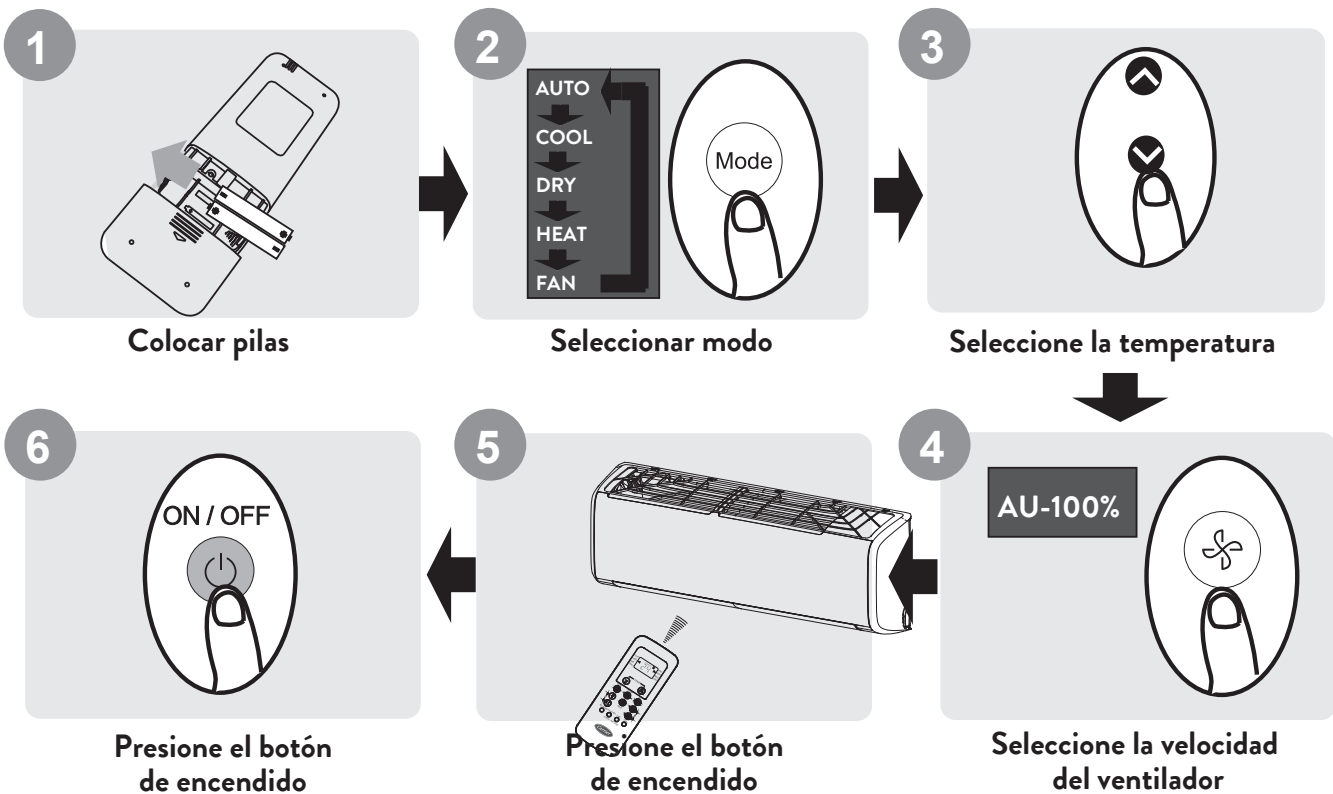

¿No está seguro de lo que hace una función?

Consulte las secciones "Cómo usar las funciones básicas" y "Cómo usar las funciones avanzadas" de este manual para obtener una descripción detallada de cómo usar su aire acondicionado.

NOTA

- Los diseños de los botones de su unidad pueden diferir ligeramente del ejemplo que se muestra.
- Si la unidad interior no tiene una función en particular, presionar el botón de esa función en el control remoto no tendrá ningún efecto.
- Cuando existen grandes diferencias entre el "Manual del control remoto" y el "MANUAL DEL USUARIO" en la descripción de la función, prevalecerá la descripción del "MANUAL DEL USUARIO".

MANEJO DEL CONTROL REMOTO

Inserción y reemplazo de baterías

Su unidad de aire acondicionado puede venir con dos baterías (algunas unidades). Coloque las pilas en el mando a distancia antes de usarlo.

1. Deslice la tapa trasera del control remoto hacia abajo, dejando al descubierto el compartimento de la batería.
2. Inserte las baterías, prestando atención a hacer coincidir los extremos (+) y (-) de las baterías con los símbolos dentro del compartimento de las baterías.
3. Vuelva a colocar la tapa de la batería en su lugar.

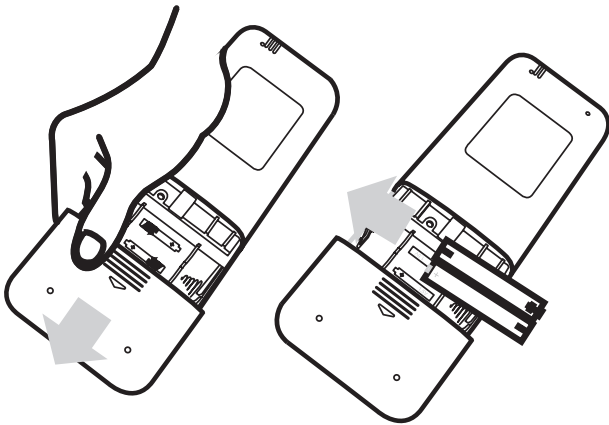

NOTA

No deseché las baterías como residuos municipales sin clasificar. Consulte las leyes locales para la eliminación adecuada de las baterías.

NOTA

Consejos para utilizar el control remoto

- El control remoto debe utilizarse a menos de 8 metros de la unidad.
- La unidad emitirá un pitido cuando se reciba una señal remota.
- Las cortinas, otros materiales y la luz solar directa pueden interferir con el receptor de señales infrarrojas.
- Retire las pilas si el control remoto no se utilizará durante más de 2 meses.

NOTA

Notas para utilizar el control remoto

El dispositivo podría cumplir con las regulaciones nacionales locales.

Este equipo ha sido probado y cumple con los límites para un dispositivo digital de Clase B, de acuerdo con la parte 15 de las Reglas de la FCC. Estos límites están diseñados para proporcionar una protección razonable contra interferencias perjudiciales en una instalación residencial. Este equipo genera, usa y puede irradiar energía de radiofrecuencia y, si no se instala y usa de acuerdo con las instrucciones, puede causar interferencias dañinas en las comunicaciones por radio. Sin embargo, no hay garantía de que no se produzcan interferencias en una instalación en particular. Si este equipo causa interferencia dañina en la recepción de radio o televisión, lo cual se puede determinar encendiendo y apagando el equipo, se recomienda al usuario que intente corregir la interferencia mediante una o más de las siguientes medidas:

- Reorientar o reubicar la antena receptora.
- Aumente la separación entre el equipo y el receptor.
- Conecte el equipo a una toma de corriente en un circuito diferente al que está conectado el receptor.
- Consulte con el distribuidor o con un técnico de radio / TV experimentado para obtener ayuda.
- Los cambios o modificaciones no aprobados por la parte responsable del cumplimiento podrían anular la autoridad del usuario para operar el equipo.

BOTONES Y FUNCIONES

Antes de comenzar a usar su nuevo acondicionador de aire, asegúrese de familiarizarse con su control remoto. La siguiente es una breve introducción al control remoto en sí. Para obtener instrucciones sobre cómo operar su acondicionador de aire, consulte la sección Cómo usar las funciones básicas de este manual.

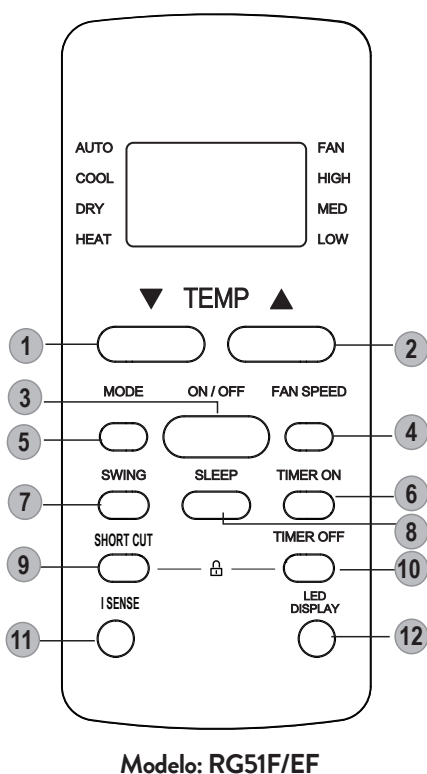

- 1 **TEMP ▼** : Disminuye la temperatura en 1°C. La temperatura mínima es 17°C.
 - 2 **TEMP ▲** : Aumenta la temperatura en 1°C. La temperatura máxima es 30°C.
 - 3 **ON/OFF**: Enciende o apaga el equipo.
 - 4 **Velocidad de ventilador**: Selecciona la velocidad del ventilador en el siguiente orden:
AUTO → BAJO → ALTO
 - 5 **Modo**: Cambia entre los modos de la siguiente manera:
AUTO → FRÍO → DESHUMIDIFICACIÓN
→ CALOR (solo modelos frío calor) → VENTILADOR
- NOTA:** Por favor, no seleccione el modo calor si el equipo que compró es un modelo frío solo. El modo calor no funcionará en su equipo.
- 6 **Temporizador Encendido**: Enciende la función de encendido automático (vea como usar las funciones básicas para instrucciones).
 - 7 **Swing**: Inicia y detiene el movimiento horizontal de la rejilla. Mantenga presionado durante 2 segundos para iniciar la función de giro automático de la persiana vertical (algunas unidades).

- 8 **Sleep**: Ahorra energía mientras duerme
- 9 **Short cut**: Establece y activa tus preajustes favoritos
- 10 **Temporizador Apagado**: Enciende la función de apagado automático (vea como usar las funciones básicas para instrucciones).
- 11 **I Sense**: Sensor de temperatura y botón de visualización de temperatura ambiente.
- 12 **Display LED**: Pulse este botón para encender y apagar la pantalla de la unidad interior.

NOTA: Presione juntos los dos botones simultáneamente durante 5 segundos para bloquear el teclado. Presione juntos los dos botones durante 2 segundos para desbloquear el teclado.

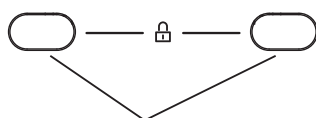

Presione juntos simultáneamente



INDICADORES EN LA PANTALLA LCD

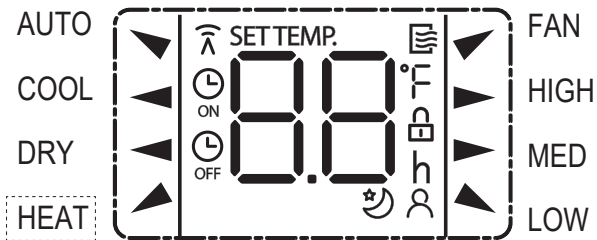





La información se muestra cuando se enciende el control remoto.



Pantalla de modo

AUTO ▼ COOL ◀ DRY ◀
HEAT ▲ (some units) ▼ FAN

-
-  Se muestra cuando se transmiten los datos.
 -  Aparece cuando el control remoto está encendido.

 -  Se muestra cuando se configura la hora del TEMPORIZADOR ENCENDIDO
 -  Aparece cuando se ajusta la hora del TEMPORIZADOR APAGADO
 -  Muestra la temperatura establecida o la temperatura ambiente, o el tiempo en la configuración del TEMPORIZADOR
 -  Indica que todos los ajustes actuales están bloqueados.
 -  Se muestra cuando la función I SENSE está activada (algunas unidades)
 -  Se muestra cuando la función SLEEP está activada

Indicación de velocidad del ventilador

-
- ▶ HIGH Alta velocidad
 - ▶ MED Velocidad media (algunas unidades)
 - ▲ LOW Baja velocidad
 - Sin pantalla Velocidad automática del ventilador
-

NOTA

Todos los indicadores que se muestran en la figura tienen el propósito de una presentación clara. Pero durante la operación real, solo los signos de función relativa se muestran en la ventana de visualización.

CÓMO UTILIZAR LAS FUNCIONES BÁSICAS

Operación básica

PRECAUCIÓN

Antes de la operación, asegúrese de que la unidad esté enchufada y que haya energía disponible.

Modo AUTO

Seleccione el modo AUTO



Establecer la temperatura deseada



Encienda el aire acondicionado



NOTA:

1. En el modo AUTO, la unidad seleccionará automáticamente la función FRÍO, VENTILADOR o CALOR según la temperatura establecida.
2. En el modo AUTO, no se puede configurar la velocidad del ventilador.

Modo FRÍO o CALOR

Seleccione el modo FRÍO / CALOR



Establecer la temperatura



Establecer la velocidad del ventilador



Encienda el aire acondicionado



Modo deshumidificador

Seleccione el modo deshumidificador



Establecer la temperatura deseada



Encienda el aire acondicionado



NOTA

En el modo DESHUMIDIFICADOR la velocidad del ventilador no se puede configurar porque ya se ha controlado automáticamente.

Modo Ventilador

Seleccione el modo
VENTILADOR

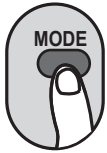

Establecer la velocidad
del ventilador



Enciende el aire
acondicionado



NOTA

En el modo VENTILADOR, no puede configurar la temperatura. Como resultado, no se muestra la temperatura en la pantalla remota.

CONFIGURACIÓN DEL TEMPORIZADOR

TEMPORIZADOR ENCENDIDO / APAGADO: establezca la cantidad de tiempo después del cual la unidad se encenderá / apagará automáticamente.

Ajuste TIMER ON

Presione el botón TIMER ON para iniciar la secuencia de tiempo ON.



Presione el botón Temperatura arriba o abajo varias veces para configurar el tiempo deseado para encender la unidad.

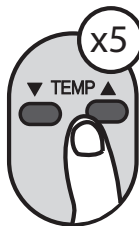

Apunte el control remoto a la unidad y espere 1 segundo, el TEMPORIZADOR DE ENCENDIDO se activará.



Ajuste del TEMPORIZADOR APAGADO

Presione el botón TIMER OFF para iniciar la secuencia de tiempo de APAGADO.



Presione el botón Temperatura arriba o abajo varias veces para configurar el tiempo deseado para apagar la unidad.

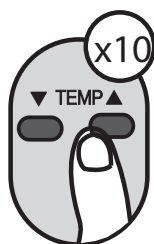

Apunte el control remoto a la unidad y espere 1 segundo, se activará el TEMPORIZADOR APAGADO.



NOTA

1. Al configurar el TEMPORIZADOR ENCENDIDO o APAGADO, el tiempo aumentará en incrementos de 30 minutos con cada pulsación, hasta 10 horas. Después de 10 horas y hasta 24, aumentará en incrementos de 1 hora. (Por ejemplo, presione 5 veces para obtener 2,5 horas y presione 10 veces para obtener 5 horas). El temporizador volverá a 0.0 después de 24.
2. Cancele cualquiera de las funciones configurando su temporizador en 0.0h.

Ajuste del TEMPORIZADOR ENCENDIDO Y APAGADO (ejemplo)

Tenga en cuenta que los períodos de tiempo que establece para ambas funciones se refieren a horas posteriores a la hora actual.

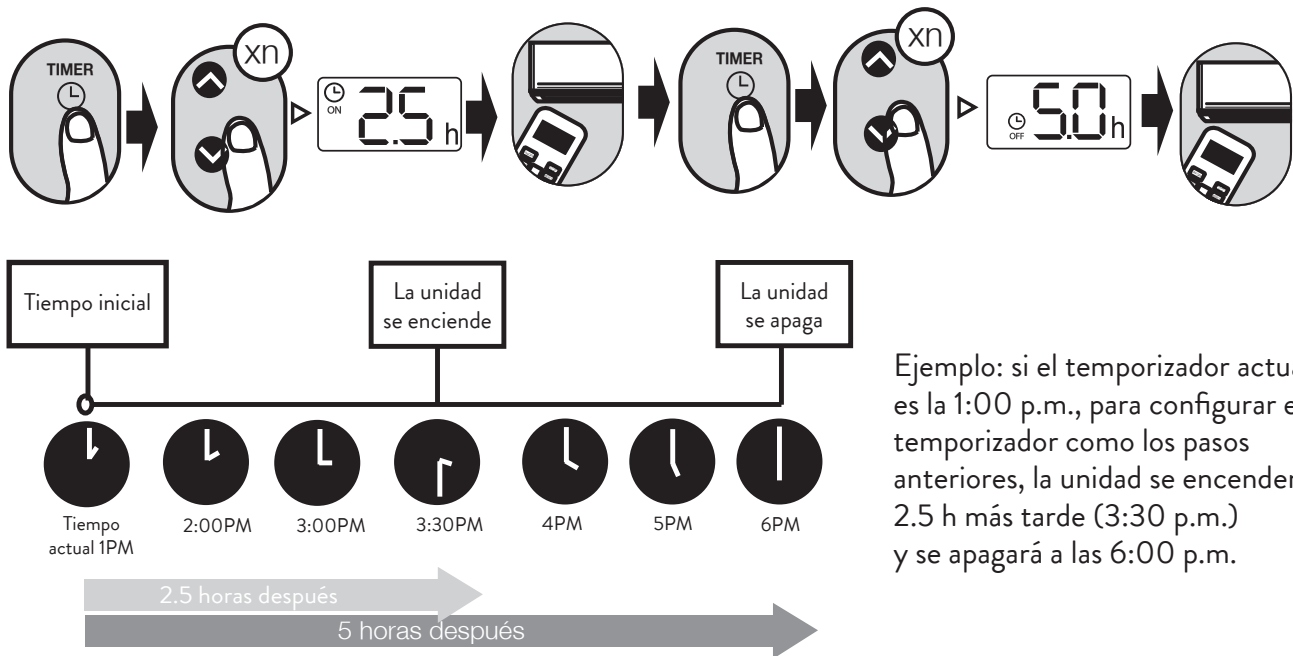

CÓMO UTILIZAR FUNCIONES AVANZADAS

Función de oscilación (algunas unidades)

Presione el botón Swing

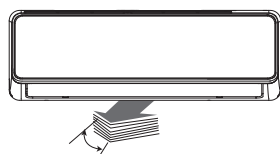
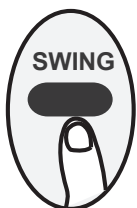

La rejilla horizontal se moverá hacia arriba y hacia abajo automáticamente al presionar el botón Swing. Presione nuevamente para detenerlo.



Mantenga pulsado este botón durante más de 2 segundos, se activa la función de oscilación de la rejilla vertical. (Depende del modelo)

Función SLEEP



La función SLEEP se usa para disminuir el uso de energía mientras duerme (y no necesita los mismos ajustes de temperatura para mantenerse cómodo). Esta función solo se puede activar mediante control remoto.

La función dormir no está disponible en los modos Ventilador o Seco. Consulte el MANUAL DEL PROPIETARIO para obtener más detalles.

Función I SENSE (algunas unidades)



Cuando la función I SENSE está activada, la pantalla remota muestra la temperatura real en su ubicación.

El control remoto enviará esta señal al acondicionador de aire cada intervalo de 3 minutos hasta que presione el botón I SENSE nuevamente.

NOTA

Presione este botón durante siete segundos para iniciar / detener la función de memoria de la función I SENSE.

- Si la función de memoria está activada, se muestra “On” durante 3 segundos en la pantalla.
- Si se detiene la función de memoria, aparece “Off” en la pantalla durante 3 segundos.
- Mientras la función de memoria está activada, presione el botón ON / OFF, cambie el modo o un corte de energía no cancelará la función I SENSE.

Función de ACCESO DIRECTO (algunas unidades)

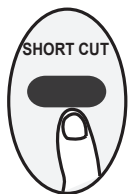

Se utiliza para restaurar la configuración actual o reanudar la configuración anterior.

Presione este botón cuando el control remoto esté encendido, el sistema volverá automáticamente a la configuración anterior, incluido el modo de funcionamiento, la temperatura de ajuste, el nivel de velocidad del ventilador y la función de suspensión (si está activada).

Si presiona más de 2 segundos, el sistema restaurará automáticamente la configuración de funcionamiento actual, incluido el modo de funcionamiento, la temperatura de ajuste, el nivel de velocidad del ventilador y la función de suspensión (si está activada).

FP function



La unidad funcionará a alta velocidad del ventilador (con el compresor encendido) con la temperatura ajustada automáticamente a 8 °C / 46 °F.

Presione este botón 2 veces durante un segundo en el modo CALOR y ajuste la temperatura de 17 °C / 62 °F para activar la función FP.

Presione el botón de Encendido / Apagado, Dormir, Modo, Ventilador y Temperatura durante el funcionamiento cancelará esta función.

NOTA

Esta función es solo para acondicionadores de aire con bomba de calor.



make yourself at home

Distribuye y Garantiza: Carrier Faguina S.A

Ruta Nacional 3 Km 2832 (9420) / Rio Grande / Tierra del Fuego / Argentina

Manual Nro. MGRALPORTM03-21

Edición: Julio 2022

Debido a la constante innovación tecnológica de Midea, las características de los modelos pueden sufrir cambios sin previo aviso.